

FRANKE INSEL-DUNSTABZUGSHAUBEN

Abmessung in mm

Typ / Beschreibung

Leistungsmerkmale

Breite in cm

Artikel-Nr.

Tube Insel

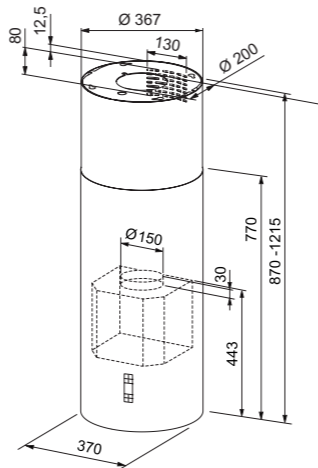

FTU 3807 I XS 77 H

- Edelstahlgehäuse
- Panelfläche in Edelstahl
- Randabsaugung
- Elektronische Steuerung
- Dauerlüftungsfunktion
- Intensivstufe mit autom. Rückstellung
- Nachlauf mit autom. Abschaltung
- Sättigungsanzeige für Metall- und Aktivkohlefilter
- Metallfettfilter spülmaschinengeeignet
- Für Ab- und Umluft geeignet

■ Wir empfehlen bei Kochfelder > 60 cm einen Glasschirm zu montieren.

Lüfterleistung	Geräuschwerte
im Abluftbetrieb gemäß DIN IEC 61591	im Abluftbetrieb gemäß DIN EN 60704-3
Min. 255 m³/h	44 dB(A) re1pW
Max. 585 m³/h	63 dB(A) re1pW
Int. 700 m³/h	67 dB(A) re1pW

Gesamtanschlusswert	370 W
Leistungsstufen	4+Int.
Abluftstutzen	Ø 150 mm
Arbeitsplatzbeleuchtung	Halogen, dimmbar
	2 x 20 W

▷ Ø 37 ◀

110.0018.186

mit Fensterschalter
110.0044.176

Zubehör:

Aktivkohlefilter
112.0016.756

Fernbedienung
112.0016.759

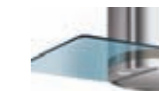

Glasschirm
898 x 650 mm
112.0016.761

Passende Schachtverlängerungen finden Sie auf S. 204

Glare Insel

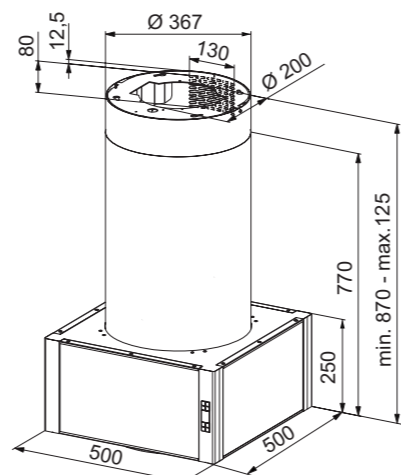

FGR 5007 I XS

- Edelstahlgehäuse
- Panelfläche in Edelstahl
- Randabsaugung
- Elektronische Steuerung
- Dauerlüftungsfunktion
- Intensivstufe mit autom. Rückstellung
- Nachlauf mit autom. Abschaltung
- Sättigungsanzeige für Metall- und Aktivkohlefilter
- Metallfettfilter spülmaschinengeeignet
- Für Ab- und Umluft geeignet

■ Rundum-Raumbelichtung

Lüfterleistung	Geräuschwerte
im Abluftbetrieb gemäß DIN IEC 61591	im Abluftbetrieb gemäß DIN EN 60704-3
Min. 255 m³/h	44 dB(A) re1pW
Max. 585 m³/h	63 dB(A) re1pW
Int. 700 m³/h	67 dB(A) re1pW

Gesamtanschlusswert	446 W
Leistungsstufen	4+Int.
Abluftstutzen	Ø 150 mm
Arbeitsplatzbeleuchtung	Halogen, dimmbar
	4 x 20 W
Ambientebeleuchtung	4 x 9 W

▷ 50 ◀

110.0056.001

mit Fensterschalter
110.0056.267

Zubehör:

Aktivkohlefilter
112.0016.756

Fernbedienung
112.0016.759

Passende Schachtverlängerungen finden Sie auf S. 204

Planar Insel

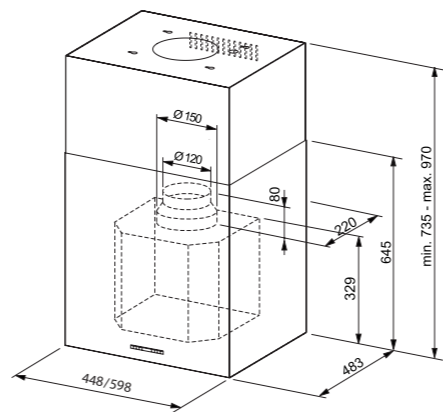

FPL 457 I XS 645 H
FPL 607 I XS 645 H

- Edelstahlgehäuse
- Panelfläche in Edelstahl
- Randabsaugung
- Elektronische Steuerung
- Dauerlüftungsfunktion
- Intensivstufe mit autom. Rückstellung
- Nachlauf mit autom. Abschaltung
- Sättigungsanzeige für Metall- und Aktivkohlefilter
- Metallfettfilter spülmaschinengeeignet
- Für Ab- und Umluft geeignet

Lüfterleistung	Geräuschwerte
im Abluftbetrieb gemäß DIN IEC 61591	im Abluftbetrieb gemäß DIN EN 60704-3
Min. 260 m³/h	44 dB(A) re1pW
Max. 620 m³/h	67 dB(A) re1pW
Int. 820 m³/h	71 dB(A) re1pW

Gesamtanschlusswert	410 W
Leistungsstufen	4+Int.
Abluftstutzen	Ø 150 mm
Arbeitsplatzbeleuchtung	Halogen, dimmbar
	4 x 20 W

▷ 45 ◀

110.0043.416

mit Fensterschalter
110.0044.153

▷ 60 ◀

110.0043.418

mit Fensterschalter
110.0041.259

Zubehör:

Aktivkohlefilter
112.0016.756

Fernbedienung
112.0016.759